

# LOVATO T-FAST i35



**MAXIMALE REDUZIERUNG VON WASSERSTAGNATION UND LEGIONELLENRISIKO**

**HIGH REDUCTION OF WATER STAGNATION AND LEGIONELLA RISK.**



## BESCHREIBUNG

**T-FAST i35 ist ein Modul für die sofortige Frischwasserproduktion, das nach dem kupfergelöteten Plattenwärmetauscher-Prinzip arbeitet und große Verwendung in Verbindung mit Pufferspeichern findet.**

Die Einstellung der Warmwassertemperatur erfolgt mittels der thermostatischen Mischung des Heizmediums im Primärkreis.  
Die Umwälzpumpe des Primärkreis wird durch einen Schalter gesteuert.  
Set für Warmwasserumlauf verfügbar.

## DESCRIPTION

**T-FAST i35 is an instantaneous domestic hot water production module that uses the working principle of a stainless steel plates exchanger, that finds a wide use if coupled with buffer tanks.**

The setting of the domestic hot water outlet temperature is made through the regulation of the thermostatic actuator of the primary circuit mixing valve.  
The primary circuit pump is controlled by means of a pressure switch electrically connected.  
Is available a DHW recirculation pump kit.

## VORTEILE

- Warmwasser auf Anfrage ohne Speicherung in grossen Puffer
- Nennversorgung Warmwasser 35 l/min;
- Hohe Warmwasserleistung dank des vergrößerten Stahl-Wärmeaustauscher;
- Maximale Verringerung von Wasserstagnation und Legionellenrisiko
- Wasserzirkulation als Option installierbar
- Installation sowohl an die Wand als auch an Puffer;
- Standard Umwälzpumpe oder Hocheffizienz-Pumpe;
- Schnelle Montage und einfache Wartung;
- kombinierbar mit jedem Typ Wärmeerzeuger;
- Komplett mit thermischer Isolierung

## ADVANTAGES

- Domestic hot water is produced on requests, so that big accumulations are not necessary;
- DHW nominal supply 35 l/min ;
- High performances thanks to the oversized plate exchanger made of steel ;
- High reduction of water stagnation and legionella risk
- Possibility to install domestic recirculation;
- Installation on wall or directly on a tank;
- Standard or high efficiency circulating pump;
- Quick installation and easy maintenance;
- It may be combined with every heat generator.
- Complete with thermal insulation.

## ANWENDUNGSBEISPIEL / EXAMPLES OF USE

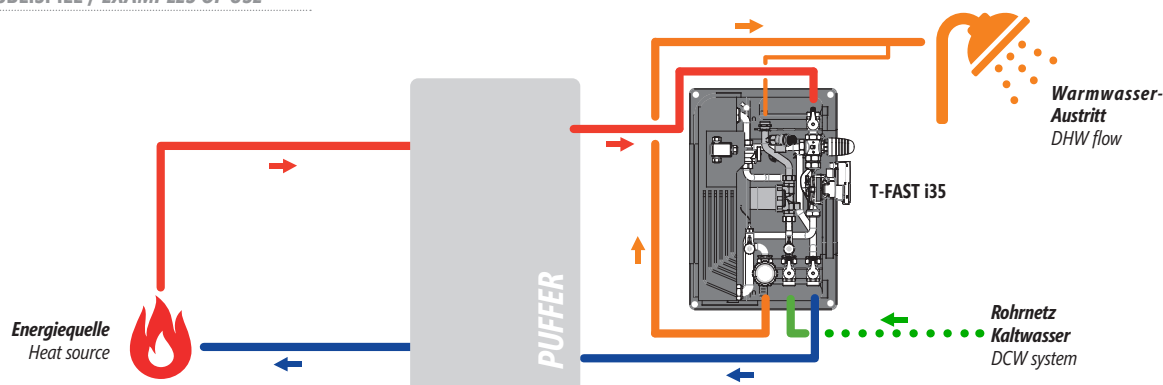

# T-FAST i35

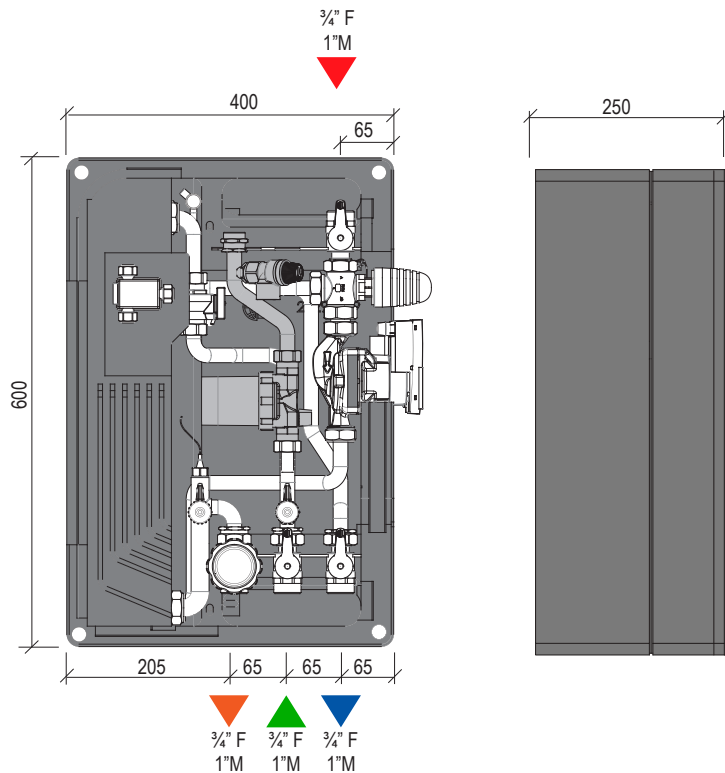

Max. Volumenstrom Primär Kreis Max. flow rate of secondary outlet (DHW)	40 l/min
Min. Volumenstrom Sekundär Kreis (Warmwasser) Min. flow rate DHW production	2,5 ± 0,3 l/m
Druckverlust Sekundär Kreis (Warmwasser)-40 l/min Pressure loss DHW circuit - 40 l/min	0,9 bar
Einstellungsbereich Frischwasser DHW temperature set	40÷55°C
Max. Betriebsdruck Max. working pressure	10 bar
Austauschfläche des Plattenwärmetauschers Exchange surface of plates exchanger	1,76 m <sup>2</sup>
Max. Volumenstrom Primär Kreis Max. flow rate of primary flow	1700 l/h
Max. Temperatur Max. temperature	90°C
Pumpe Pump	Wilo PARA SC 15/1-6
Max. Stromverbrauch Max Power supply	45W
Anschlüsse Connections	3/4" F-1" M
Verpackung Box dimension	620x490x300
Pumpe des Zirkulationsset Pump of DHW recirculation	Lowara/Xylem EB 15-1/94 R
ULTRA CFMUS ULTRASONIC M-BUS Qn 1,5 m <sup>3</sup> /h - 110 x 3/4"	1,5 m <sup>3</sup> /h - CL 2 - 110 mm x 3/4"
ULTRA CFMUS ULTRASONIC M-BUS Qn 1,5 m <sup>3</sup> /h - 110 x 3/4"	1,5 m <sup>3</sup> /h - CL 2 - 110 mm x 3/4"

## FRISCHWASSER PRODUKTION / DHW PRODUCTION

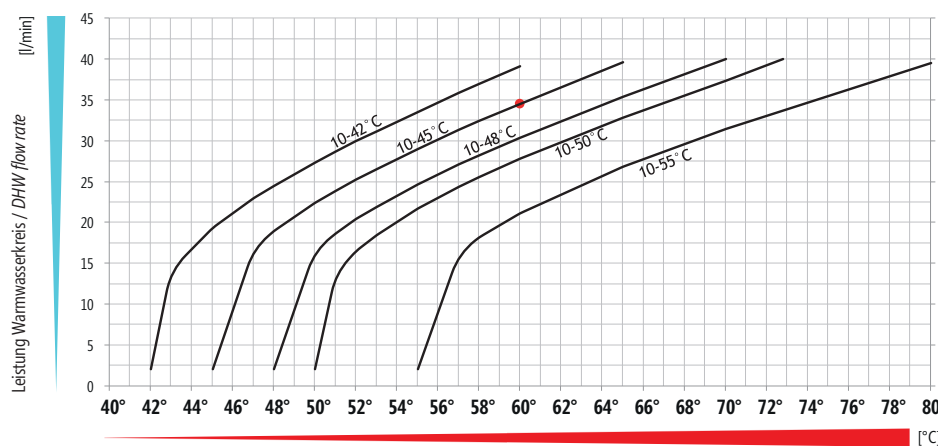

Ist die Vorlauftemperatur des Primärkreises um mindestens 5°C höher als die eingestellte Warmwassertemperatur, dann ist der korrekte Betrieb des Moduls garantiert.

The proper working of the system is guaranteed if the temperature of the primary flow exceeds at least 5°C the temperature of the stated DHW set.

Temperatur Primärkreis (°C)  
Buffer tank drawing temperature (°C)

## DIAGRAMM DER BWW-RÜCKLAUFpumpe CHARACTERISTIC CURVES DHW RETURN PUMP

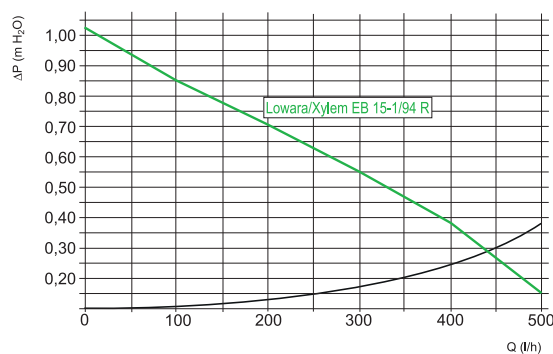

## HYDRAULIKKREIS / HYDRAULIC CIRCUIT

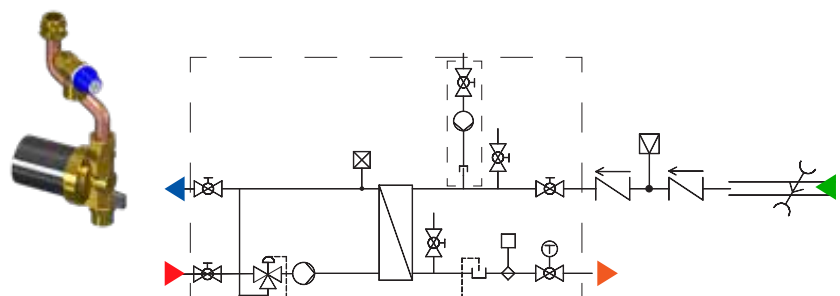

### T-FAST i35

COD.

#### Frishwasserstation / DHW production module

- Wilo PARA SC 15/6
- KIT Zirkulationsset / DHW return kit

49060468  
49060444